

Legenda Simboli Grafici

	Tubazione Caditoia PVC SN4 SDR41 - DN160
	Linea Acque Meteoriche PVC SN4 SDR41 - DN800
	Linea Acque Meteoriche PVC SN4 SDR41 - DN250+315
	Pozzetto di TESTATA dim. 100x100 cm Griglia Piana in Grigliato Elettrofuso
	Pozzetto Caditoia dim. 40x40 cm Griglia Piana in Ghisa C250 dim. 400x400 mm
	Pozzetto Incrocio e Ispezione dim. interne 80x80 cm Chiusino (Passo d'uomo) in ghisa D400 diam. 600 mm
	Pozzetto Incrocio e Ispezione dim. interne 100x100 cm Chiusino (Passo d'uomo) in ghisa D400 diam. 600 mm

PLANIMETRIA  
SCALA 1:500

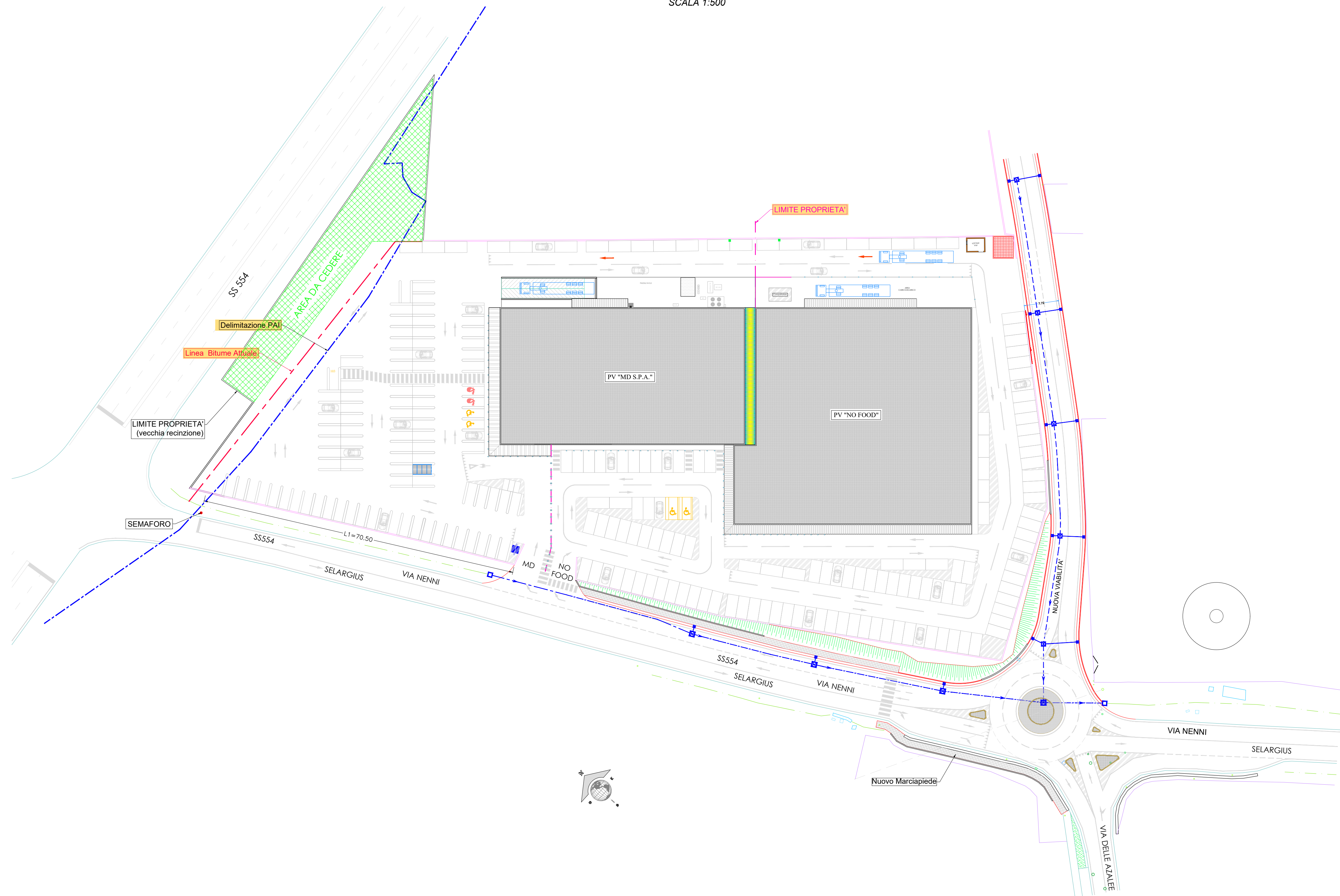

PARTICOLARE POZZETTO DI TESTATA  
LUNGO LA VIA NENNI  
Scala 1:20

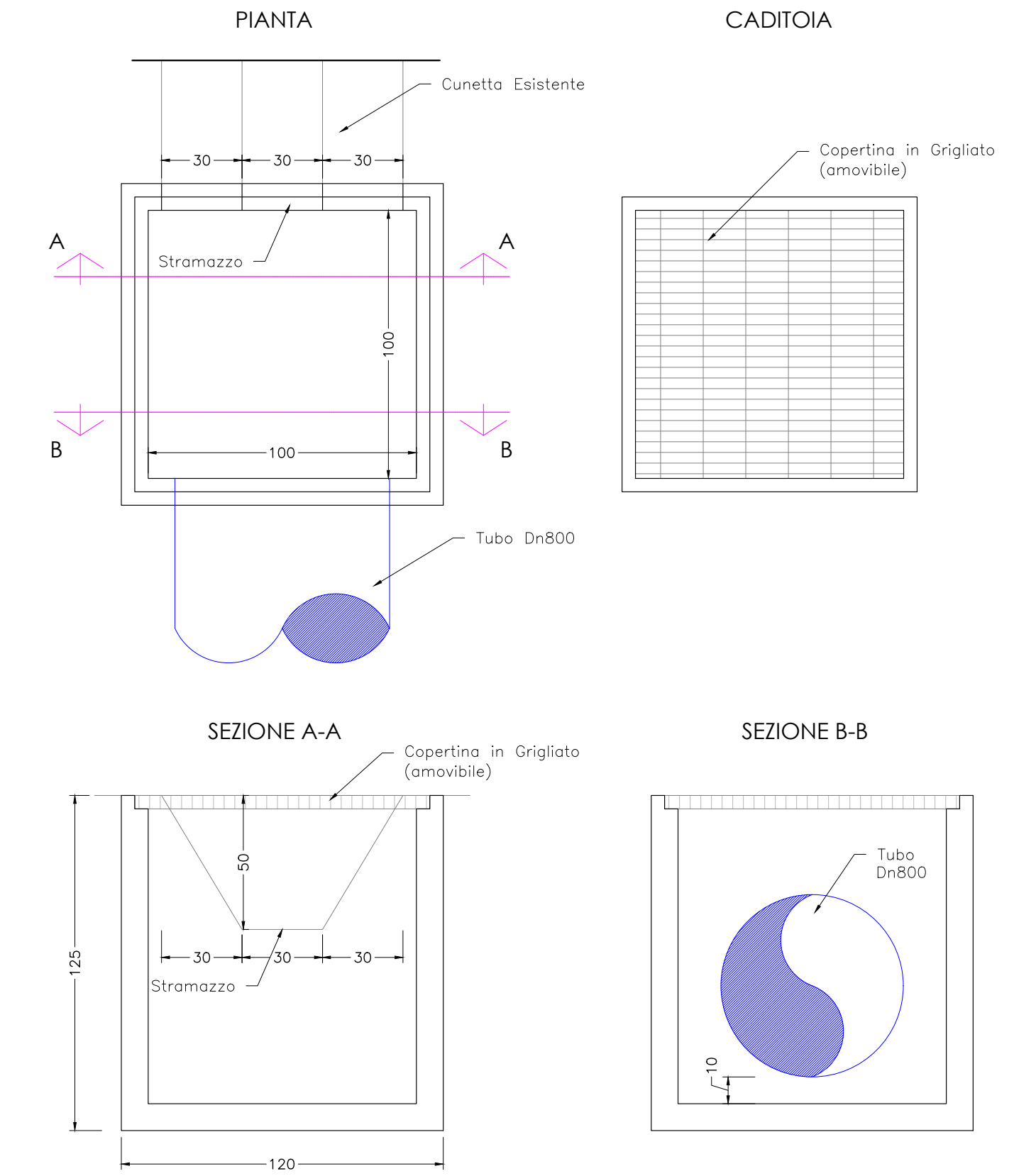

**COMUNE DI SELARGIUS**  
PROVINCIA DI CAGLIARI

PROGETTO:  
**ADEGUAMENTO VIABILITA' VEICOLARE PER IL MIGLIORAMENTO DELLA SICUREZZA DELLA CIRCOLAZIONE STRADALE, NEL TRATTO DELLA VIA NENNI COMPRESO TRA LA SS554 E LA VIA DELLE AZALEE**  
Progetto Definitivo

OGGETTO:  
**PLANIMETRIA ACQUE METEORICHE E SEZIONE TIPO**

COMMITTENTE:  
**MD Immobiliare S.p.A.**  
Zona Industriale A.S.I. - Capannone 18 - Grigignano di Aversa (CE)



TAVOLA	SCALA	
<b>Tav.11</b>	varie	
DATA	Dicembre 2017	
REV.	DATA	COMMENTO
REV.01	27.09.2017	PRIMA EMISSIONE
REV.02	28.12.2017	REV. Modifica Integrazioni Prov. A.S.I. - SDR171212017/001794
COD. DOCUMENTO: 116-16_MD_Selargius_Viabilita_Rev_01_28.12.2017.dwg		

IL PROGETTISTA  
Ing. Valerio Manca  
COLLABORATORI  
Ing. Francesco Contini  
Ing. Andrea Carta  
Ing. Ilaria Fenu  
Geom. Pierluigi Ortu

IL COMMITTENTE  
MD IMMOBILIARE S.p.A.